



OGRZEWANE MANETKI Z WBUDOWANYM 3-POZIOMYM PRZEŁĄCZNIKIEM TEMPERATURY

1. OSTRZEŻENIA

A: Ogólne

- Zaprojektowane dla zasilania DC12V, NIE będą działać z DC6V.
- Słaby akumulator NIE zapewni wystarczającej ilości prądu do prawidłowego działania.
- Nie tnij, nie zginaj, nie skręcaj ani nie uderzaj w manetki.

B: Instalacja

- NIE podłączaj do przewodu, który łączy się z ECU.
- NIE podłączaj do przewodu łączącego immobilizer.
- NIE podłączaj do przewodu, który łączy się z reflektorem / migaczem / klaksonem.
- NIE podłączaj bezpośrednio do akumulatora.
- NIE przecinaj żadnych przewodów podłączeniowych.

C: Obsługa

- NIE trzymaj manetek gołymi rękami podczas pracy.
- Należy zawsze nosić rękawice motocyklowe.
- Aby oszczędzać baterię, korzystaj z podgrzewanych manetek tylko wtedy, gdy silnik pracuje.

2. KOMPONENTY

#	OPIS	Ilość	#	OPIS	Ilość
①	Manetka lewa	1	④	Opaski kablowe	2
②	Manetka prawa	1	⑤	Okablowanie z zabezpieczeniem	1
③	Łącznik izolowany	2	⑥	Instrukcja obsługi	1



3. SCHEMAT OKABLOWANIA

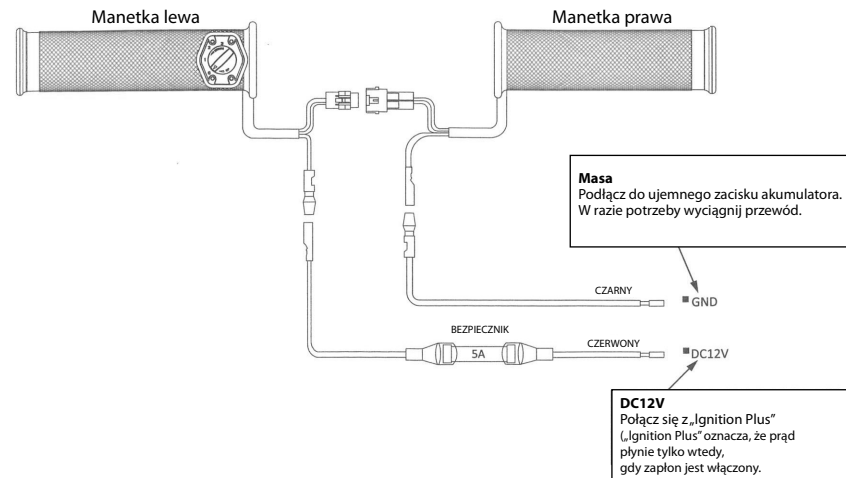

Lista kolorów okablowania OEM

Producent	Plus (czerwony przewód)	Minus (czarny przewód)
HONDA	Czerwono/ Czarny lub Czarny	Zielony
YAMAHA	Brązowy lub Brązowo/ Niebieski	Czarny
SUZUKI	Pomarańczowy	Czarno/ Biały
KAWASAKI	Brązowy	Czarno/ Żółty

*** Lista kolorów okablowania OEM jest tylko w celach informacyjnych. Kolor może się różnić w zależności od modelu, kraju lub roku produkcji. Sprawdź w instrukcji obsługi pojazdu lub woltomierzem

4. INSTALACJA

Przed zainstalowaniem podgrzewanych manetek zaleca się sprawdzenie, czy działają one prawidłowo. Aby przeprowadzić kontrolę przed instalacją, podłącz łącznik lewej i prawej manetki.

Przymocuj CZERWONY przewód do „+” akumulatora pojazdu, a CZARNY przewód do „-”.

Odczekaj 1-2 minuty, aż wyczujesz, że manetki są wyraźnie ciepłe i działają prawidłowo.

W razie wątpliwości co do funkcjonalności którejkolwiek z manetek, przed instalacją skontaktuj się ze sprzedawcą.



1. Odlącz ujemną klemę od akumulatora pojazdu, po czym zabezpiecz go używając taśmy izolacyjnej.

2. Usuń istniejące manetki kierownicy.

3. Usuń wszelkie pozostałości kleju na kierownicy i na rolgazie.
Jeśli na rolgazie są żebra antypoślizgowe, usuń je ze zeszkrobując za pomocą noża.
Dzięki temu prawa manetka łatwo wsunie się na rolgaz.

4. Odtłuścić i wyczyścić wnętrze ogrzewanych manetek, a także powierzchnię kierownicy i rolgazu.

5. Znajdź odpowiednie przewody w motocyklu a następnie podłącz je do przewodów zasilających manetki.

1 Podłącz czerwony przewód do okablowania DC12V za pomocą dołączonego łącznika izolowanego.

Wskazówki dotyczące okablowania DC12V:

Zalecamy podłączenie manetek do zasilania „Ignition Plus” wychodzącego bezpośrednio ze stacyjki.

- Użyj woltomierza, aby znaleźć przewód „Ignition Plus” w motocyklu.
- Ten przewód może być zbyt gruby, aby połączyć go za pomocą dołączonego łącznika izolowanego. W takim przypadku podążaj za przewodem, aż znajdziesz odpowiednią grubość przewodu do połączenia.

UWAGA

NIE podłączaj bezpośrednio do akumulatora.

NIE przecinaj żadnych przewodów połączeniowych.

NIE podłączaj do przewodu, który łączy się z immobilizerem.

NIE podłączaj do przewodu, który łączy się z reflektorem / kierunkowskazem / klaksonem.

NIE podłączaj do przewodu łączącego się z ECU.

Niektóre pojazdy z wtryskiem paliwa kontrolują maksymalny prąd w niektórych obwodach.

Pamiętaj, aby podłączyć czerwony przewód z manetek do obwodu, gdzie nie ma takiego ograniczenia.

W razie wątpliwości skonsultuj się ze sprzedawcą.

Przykład: HONDA CB1300SF

Znajdź Czerwony/czarny przewód ze stacyjki.

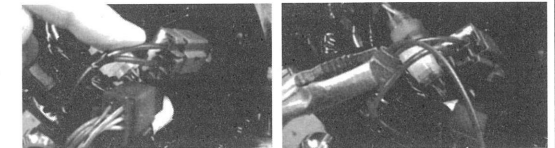

2 Podłącz czarny przewód manetek do masy pojazdu.

Wskazówki dotyczące podłączenia do masy:

Zalecamy podłączyć czarny przewód do „-” akumulatora.

Jeśli chcesz, możesz podłączyć go także do ramy, jednak upewnij się że połączenie będzie miało dobry kontakt elektryczny, element ten nie jest lakierowany i nie występuje tam korozja.

6. Wsuń lewą i prawą manetkę na kierownicę.

Przymocuj je za pomocą kleju odpornego na ciepło (zaleca się ciekły dwuskładnikowy).

* Jeśli napotkasz trudności z wsunięciem manetek, podgrzej je i spróbuj ponownie.

Nie zginaj, nie skręcaj i nie uderzaj manetki.

* Jeśli dopasowanie jest luźne ze względu na przestrzeń między manetką a kierownicą, owiń taśmę teflonową wokół kierownicy.

Po zainstalowaniu prawej manetki upewnij się, że przewód zasilający nie zakłóca ruchu przyspieszenia. Pomińcie tej procedury może spowodować poważne obrażenia podczas jazdy.

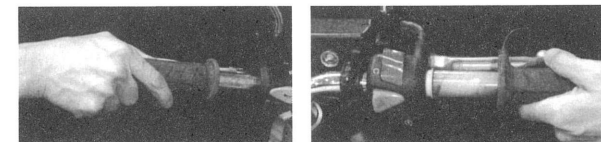

Jeżeli manetki są zbyt długie, można je przyciąć wg poniższego rysunku. Uważaj aby nie przyciąć, znajdującego się w środku, tworzywa grzejącego.

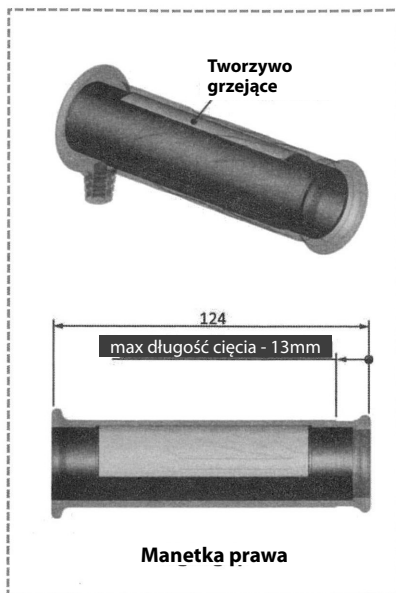
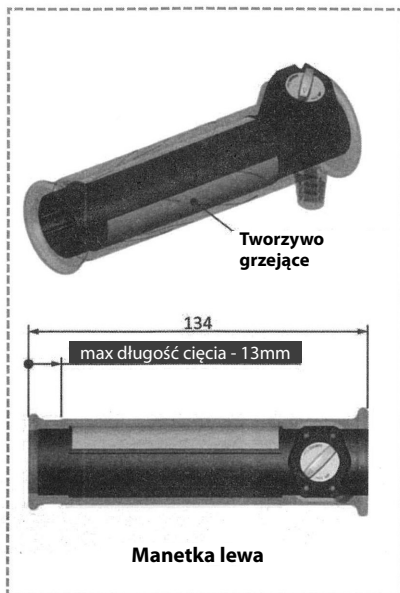

7. Patrz schemat elektryczny pkt 3,

Odpowiednio podłącz pozostałe przewody za pomocą łączników izolowanych.



8. Po zakończeniu instalacji przesun kierownicę w lewo i w prawo, aby upewnić się, że nic nie przeszkadza w kierowaniu.
9. Ponownie podłącz ujemną klemę do akumulatora pojazdu i mocno go dokręć.